



MAZDA MX-5

Conduire un Mazda MX-5
c'est découvrir l'esprit Jinba Ittai :
faire corps avec sa voiture.
L'expérience de conduite
est au cœur de nos créations.
Tout ce que vous percevez au volant
vous connecte à la voiture,
pour profiter pleinement
du plaisir de la route.

CRAFTED IN JAPAN*

* L'excellence du savoir-faire japonais.





MAZDA MX-5 HERITAGE



Les 4 générations de MX-5 : NA, NB, NC et ND.



La série spéciale 30^e anniversaire du MX-5 en 2019.



Plus d'un million de MX-5 ont été vendus dans le monde.
C'est le Roadster le plus vendu au monde.



La série spéciale 100^e anniversaire de Mazda en 2020 avec l'iconique R360.

MAZDA MX-5 HERITAGE



MAZDA MX-5 ROADSTER OU RF

Optez pour l'une des deux carrosseries proposées sur le Mazda MX-5 :

La version Roadster avec un toit souple à ouverture manuelle très simple



Ou la version Retractable Fastback (RF) avec un toit automatique qui s'ouvre en 13 secondes.



MAZDA MX-5, ICONIQUE

Véritable icône de la marque Mazda, le Mazda MX-5 incarne la passion avec son allure emblématique et son expérience de conduite dynamique exaltante.

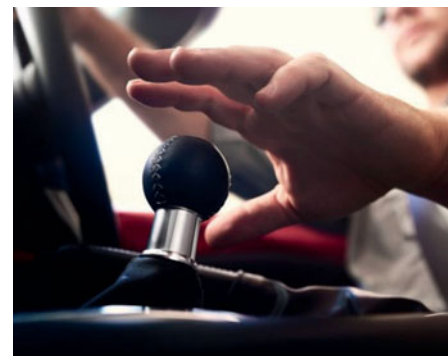

MX-5 TECHNOLOGIES

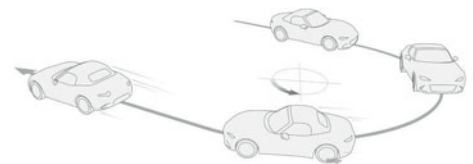
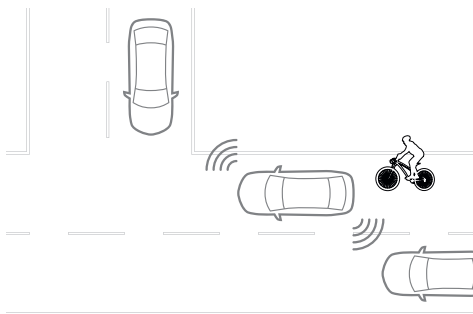
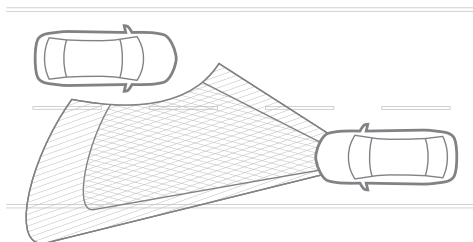

PHARES À LED ADAPTATIFS (ALH)*

Conçu pour fonctionner la nuit, le système de phares à LED adaptatifs (ALH) analyse automatiquement les véhicules qui vous précèdent ou qui approchent dans la direction opposée, passant automatiquement des feux de route aux feux de croisement en éteignant les ampoules LED individuelles. Cela permet de conduire avec les feux de route allumés en tout temps, améliorant considérablement la visibilité lors de la conduite de nuit, sans éblouir les autres conducteurs.

SYSTÈME DE SURVEILLANCE DES ANGLES MORTS (BSM) ET DE SORTIE DE VÉHICULE*

Le système de surveillance des angles morts détecte les véhicules qui s'approchent par l'arrière ou la voie adjacente afin que vous puissiez changer de voie de circulation en toute sécurité. Il vous avertit automatiquement de la présence de véhicules dans l'un de vos angles morts par un signal d'avertissement sonore en plus d'afficher une icône dans le rétroviseur approprié.

Grâce au système de surveillance de sortie de véhicule, les piétons et les vélos sont désormais détectés avant l'ouverture de la portière. Si la porte est déjà ouverte, un signal lumineux s'activera sur le rétroviseur et un signal sonore vous préviendra du danger.

SYSTÈME DE STABILITÉ EN COURBE (KPC)

Le système de stabilité en courbe (KPC) est une technologie unique chez Mazda.

Naturellement dans un virage, le véhicule se déporte vers l'extérieur ce qui diminue l'adhérence, la stabilité en virage et donc forcément le confort du conducteur et de son passager. Le système KPC contre cela en exerçant un petit effort de freinage sur la roue arrière intérieure. Cette brève impulsion réduit considérablement le roulis et augmente la stabilité dans les virages en vous apportant une aide rassurante. Cette fonctionnalité n'ajoute pas de poids et aide la voiture à se comporter comme une extension harmonieuse du corps du conducteur, l'incarnation du « Jinbai Ittai », le terme japonais qui décrit l'harmonie entre un cavalier et sa monture.

MX-5 TECHNOLOGIES

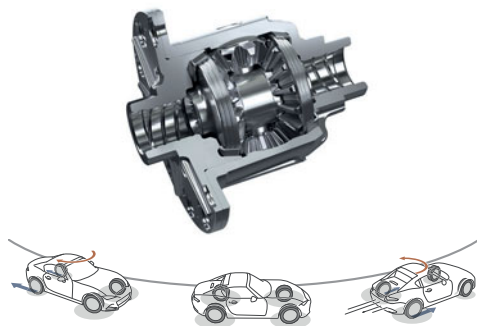

DIFFÉRENTIEL À GLISSEMENT LIMITÉ ASYMÉTRIQUE (AS-LSD)**

La particularité du différentiel à glissement limité asymétrique (AS-LSD) est de garantir la stabilité du véhicule pendant une phase d'accélération ou de décélération dans les virages. Ce système stabilise le comportement en virage du véhicule en faisant varier la force de limitation du glissement sur le différentiel.

Lors d'une décélération ou à l'approche d'un virage, le différentiel AS-LSD augmente le frein moteur du côté de la roue extérieure.



CONTRÔLE DYNAMIQUE DE STABILITÉ (DSC) & TRACK MODE*

Le contrôle dynamique de stabilité (DSC) est activé automatiquement au démarrage du véhicule et veille à la sécurité du conducteur en minimisant la perte d'adhérence. Si nécessaire, la puissance du moteur peut être réduite et les freins sont prêts à s'activer.

Un nouveau mode de conduite a été développé, optimisé pour la conduite sur circuit. Ce mode « DSC – Track » assure une conduite plus sportive et amusante du MX-5.

En activant le DSC – Track (bouton en haut à droite avec le petit drapeau), le délai d'intervention du DSC est retardé. Il ne s'active pas tant que le conducteur contrôle le véhicule. Lorsqu'un comportement de patinage ou de contre-braquage est détecté, le DSC va intervenir pour aider le véhicule à se remettre sur la bonne voie.

* Disponible à partir de la finition Exclusive-Line

** Disponible à partir de la finition Exclusive-Line en 2.0L 184ch BM6 uniquement



Esquisse de Mazda MX-5

CHOISISSEZ VOTRE UNIVERS

HOMURA



KAZARI



EXCLUSIVE-LINE



PRIME-LINE

FINITION PRIME-LINE

Disponible uniquement avec la motorisation Skyactiv-G 1.5L 132ch

STYLE

- Jantes alliage 16" «Black Metallic»
- Phares et feux de jour à LED
- Feux arrière à LED
- Rétroviseurs extérieurs «Piano Black»
- Rétroviseurs extérieurs chauffants et réglables électriquement
- Poignées de portes extérieures couleur carrosserie
- Toit souple noir (Roadster) / Couleur carrosserie (RF)

CONFORT ET AGRÉMENT

- Sellerie tissu et suédine noir avec surpiqûres argentées
- Garniture supérieure de porte couleur carrosserie
- Garniture centrale de porte noire avec surpiqûres argentées
- Poignées de porte intérieures «Argent»
- Bouton ouverture/fermeture du toit électrique (RF uniquement)
- Siège conducteur réglable 6 voies
- Siège passager réglable 4 voies
- Démarrage avec bouton «Start»
- Ouverture/fermeture des portes à télécommande
- Phares et essuie-glaces automatiques
- Volant télescopique réglable manuellement en hauteur et profondeur
- Volant en cuir avec surpiqûres et branches argentées
- Pommeau de levier de vitesses et frein à main en cuir avec surpiqûres argentées
- Rétroviseur intérieur avec réglage manuel jour/nuit
- Vitres électriques
- Climatisation manuelle
- Plaques de protection de seuil de porte noires
- Pare-soleil avec miroir de courtoisie et range ticket côté conducteur
- Porte-gobelets x2

SÉCURITÉ

- Airbags frontaux et latéraux
- Antipatinage électronique (TCS)
- Système d'antidémarrage
- Contrôle dynamique de stabilité (DSC)
- Système de stabilité en courbe (KPC)
- Capot actif (protection des piétons)
- Reconnaissance des panneaux de signalisation (TSR) avec adaptation intelligente de la vitesse (ISA)
- Système de surveillance de pression des pneus (TPMS)
- Système d'alerte du conducteur (DAA)
- Alerte de franchissement de ligne (LDWS) avec système de maintien de trajectoire (LKA)
- Aide au freinage intelligent en mode urbain avant (SCBS)
- Aide au stationnement arrière
- Régulateur et limiteur de vitesse
- Système de réduction de collision secondaire
- Freins avant ventilés

TECHNOLOGIE ET CONNECTIVITÉ

- Écran central couleur 8,8" avec système Mazda Connect et navigation intégrée
- Apple CarPlay™ & Android Auto™ sans fil
- Système Bluetooth® avec commandes au volant
- Ordinateur de bord avec écran couleur LCD
- Système audio avec radio AM/FM/DAB et 6 haut-parleurs
- Ports USB-C x2
- Système de coupure et de redémarrage automatique du moteur à l'arrêt i-stop
- Système de récupération d'énergie à la décélération i-Eloop



ROADSTER/RF
Essence
1.5L 132ch BM6



Jantes alliage 16" « Black »



Habitacle MX-5 avec écran central 8,8"



MX-5 Roadster Prime-Line 1.5L 132ch avec option peinture Aero Grey



FINITION EXCLUSIVE-LINE

Équipements Prime-Line + :

STYLE

- Jantes alliage 16" «Bright» (1.5L 132ch)
- Jantes alliage 17" «Machining» (2.0L 184ch)
- Rétroviseurs extérieurs couleur carrosserie

CONFORT ET AGRÉMENT

- Sellerie cuir noir perforée
- Sièges chauffants
- Climatisation automatique
- Ouverture/fermeture intelligente des portes
- Rétroviseur intérieur photochromatique sans cadre
- Console centrale revêtue de synthétique noir
- Revêtement du tableau de bord noir avec surpiqûres argentées
- Entourage aérateurs et contrôle de la climatisation/ chauffage «Bright»
- Plaques de protection de seuil de porte noires avec insert en acier

SÉCURITÉ

- Phares à LED adaptatifs (ALH)
- Aide au freinage intelligent en mode urbain arrière (SCBS-R)
- Reconnaissance active d'obstacles mobiles en marche arrière (RCTA)
- Système de surveillance des angles morts (BSM)
- Système de surveillance de sortie du véhicule
- Caméra de recul

TECHNOLOGIE ET CONNECTIVITÉ

- Système audio Bose® avec 9 haut-parleurs

PERFORMANCES

- Mode conduite «Track Mode» - BM6 uniquement
- Différentiel à glissement limité asymétrique (AS-LSD) - 2.0L 184ch BM6 uniquement



ROADSTER/RF
Essence
1.5L 132ch BM6



ROADSTER/RF
Essence
2.0L 184ch BM6

FINITION KAZARI

Equipements Exclusive-Line +

STYLE

- Toit souple Beige ou RF bi-ton noir

CONFORT ET AGRÉMENT

- Sellerie cuir Nappa Beige perforée
- Console centrale avec surpiquûres «Beige»

PERFORMANCES

- Palettes au volant (boîte automatique uniquement)

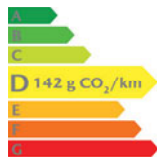

ROADSTER/RF
Essence
1.5L 132ch BM6



ROADSTER/RF
Essence
2.0L 184ch BM6

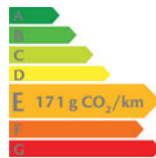

RF
Essence
2.0L 184ch BVA6



MX-5 Roadster Kazari avec option peinture Jet Black



Intérieur MX-5 Kazari - Sellerie cuir Nappa Beige

FINITION HOMURA

Equipements Exclusive-Line +

STYLE

- Jantes Rays 16" (1.5L 132ch) / Jantes BBS 17" (2.0L 184ch)
- Freins Brembo avec étriers de frein rouge avant et arrière
- Rétroviseurs extérieurs «Piano Black»

CONFORT ET AGRÉMENT

- Sellerie Récaro en cuir et Alcantara®

PERFORMANCES (2.0L 184ch uniquement)

- Suspensions Bilstein
- Barre anti-rapprochement



ROADSTER/RF
Essence
1.5L 132ch BM6



ROADSTER/RF
Essence
2.0L 184ch BM6



COLORIS



Arctic White (A4D)
Peinture de série



Aero Grey (52C)



Machine Grey (46G)



Zircon Sand (48T)



Deep Crystal Blue (42M)



Jet Black (41W)



Soul Red Crystal (46V)

OPTIONS*	Peinture Aero Grey, Machine Grey, Zircon Sand ⁽¹⁾ , Deep Crystal Blue, Jet Black ⁽²⁾	650 €
	Peinture Machine Grey	800 €
	Peinture Soul Red Crystal ⁽¹⁾	950 €

TOITS EXTÉRIEURS



Toit souple noir (de série)



Toit souple beige (finition Kazari)⁽¹⁾



Toit RF couleur carrosserie



Toit RF bi-ton noir (finition Kazari)⁽²⁾

⁽¹⁾ MX-5 Roadster Kazari non disponible avec les coloris Zircon Sand (48T) et Soul Red Crystal (46V)

⁽²⁾ MX-5 RF Kazari non disponible avec le coloris Jet Black (41W)

SELLERIES



Sellerie tissu et suédine noir avec surpiqûres argentées (Prime-Line)

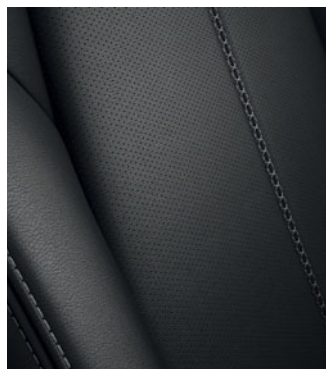

Sellerie cuir⁽³⁾ noir avec surpiqûres grises (Exclusive-Line)



Sellerie cuir⁽³⁾ Nappa Beige perforée (Kazari)



Sellerie Recaro en cuir⁽³⁾ et Alcantara® (Homura)

⁽³⁾Seules les zones portantes des sièges (assise, dossier, renforts latéraux) sont revêtues des garnitures mentionnées.

JANTES



Jantes alliage 16" « Black » Prime-Line



Jantes alliage 16" « Bright » Exclusive-Line & Kazari
1.5L 132ch uniquement



Jantes alliage 17" « Machining » Exclusive-Line & Kazari
2.0L 184ch uniquement



Jantes alliage Rays 16" Homura
1.5L 132ch uniquement



Jantes alliage BBS 17" Homura
2.0L 184ch uniquement

TARIFS*

MX-5 ROADSTER	PRIME-LINE	EXCLUSIVE-LINE	KAZARI	HOMURA
1.5L Skyactiv-G 132 ch BVM	33 000 €	36 600 €	37 400 €	39 900 €
2.0L Skyactiv-G 184 ch BVM		39 500 €	40 300 €	43 500 €

MX-5 RF	PRIME-LINE	EXCLUSIVE-LINE	KAZARI	HOMURA
1.5L Skyactiv-G 132 ch BVM	35 500 €	39 100 €	39 800 €	42 400 €
2.0L Skyactiv-G 184 ch BVM		42 000 €	42 700 €	46 000 €
2.0L Skyactiv-G 184 ch BVA			44 500 €	

OPTIONS*

OPTIONS*	
Peinture Aero Grey, Machine Grey, Zircon Sand, Deep Crystal Blue, Jet Black	650 €
Peinture Machine Grey	800 €
Peinture Soul Red Crystal	950 €

*Tarifs TTC maximum conseillés dans le réseau Mazda selon le tarif MX-5/24 du 25/10/2023, sous réserve de changements.
Pour toute information complémentaire, veuillez contacter votre concessionnaire Mazda.



APPLICATION MYMAZDA

L'application MyMazda est disponible au téléchargement sur Apple CarPlay et Android Auto.

Le MX-5 bénéficie de certaines fonctionnalités comme :

- Accéder au manuel d'utilisateur
- Rechercher un concessionnaire
- Appeler l'Assistance
- Prendre RDV pour un entretien
- Accéder à l'historique des entretiens

Pour plus d'informations, retrouvez la FAQ MyMazda en scannant le QR code ci-dessous :



MAZDA À VOTRE SERVICE

Afin de profiter pleinement de votre expérience de conduite, Mazda vous propose une offre. Votre concessionnaire se tient à votre disposition pour plus de détails.

MAZDA TRANQUILLITÉ

Un contrat d'entretien qui vous permet de maîtriser votre budget « entretien » automobile pour votre Mazda. Déterminez votre durée de contrat de 36 à 72 mois et payez au comptant ou par mensualités.

GARANTIE 6 ANS ou 150 000 KM (au 1^{er} terme échu).



CARACTÉRISTIQUES TECHNIQUES

ÉNERGIE	ESSENCE				
Motorisations	1.5L Skyactiv-G 132 ch			2.0L Skyactiv-G 184 ch	
Carrosserie ⁽¹⁾	Roadster	RF	Roadster	RF	
Type	4 cylindres en ligne - 16s			4 cylindres en ligne - 16s	
Cylindrée	1 496			1 998	
Taux de compression	13,0:1			13,0:1	
Puissance (kW/ch à tr/min)	97/132 à 7 000			135/184 à 7 000	
Puissance administrative (cv)	7			10	
Couple (Nm à tr.min)	152 à 4 500			205 à 4 000	
Boîte de vitesses	Manuelle à 6 rapports		Manuelle à 6 rapports		Automatique à 6 rapports
Performances (sur circuit) ⁽²⁾					
Vitesse maximum (km/h)	204	203	219	220	199
Accélération de 0 à 100 km/h (s)	8.3	8.6	6.5	6.8	7.9
Consommations de carburant et émissions de CO ₂ - WLTP					
Consommation phase extra-haute vitesse (L/100km)	6.6		7.0/7.1		7.5
Consommation phase haute vitesse (L/100km)	5.4		5.8/5.9		6.5
Consommation phase moyenne vitesse (L/100km)	5.9		6.3/6.4		7.5
Consommation phase basse vitesse (L/100km)	7.9		9.2/8.8		10.8
Consommation mixte combinée (L/100km)	6.3		6.8		7.6
Émissions de CO ₂ combinées (g/km)	142		153		171
Poids et dimensions					
Longueur hors-tout (mm)	3 915			3 915	
Largeur hors-tout (mm)	1 735			1 735	
Hauteur (mm)	1 225	1 230	1 230	1 235	
Empattement (mm)	2 310			2 310	
Poids à vide minimum avec conducteur de 75 kg	1 078	1 114	1 116	1 159	1 194
Poids total autorisé en charge (kg)	1 230	1 280	1 260	1 305	1 320
Volume de coffre selon VDA (L)	130	127	130	127	
Contenance du réservoir (L)	45			45	
Pneumatiques	195/50 R16 84V			205/45 R17 84W	

⁽¹⁾Roadster pour le toit souple et RF pour Retractable Fastback (Toit rigide).

⁽²⁾Dans les conditions d'essai de Mazda.

VOTRE CONCESSIONNAIRE MAZDA

Mazda Automobiles France S.A.S
34, rue de la Croix de Fer
78100 Saint-Germain-en-Laye
Tél. : 01 70 37 77 00

Suivez Mazda France



Plus d'information sur www.mazda.fr

« Pensez à covoiturer » #SeDéplacerMoinsPolluer

Facebook et Twitter sont des marques déposées aux États-Unis et dans d'autres pays. Elles sont utilisées avec leur autorisation. Le nom de marque et les logos Bluetooth® sont la propriété de Bluetooth SIG, Inc. et sont utilisés sous licence par la société Mazda Motor Corporation. Alcantara est une marque commerciale déposée et enregistrée par la société homonyme Alcantara S.p.A. Les autres marques déposées et appellations commerciales appartiennent à leurs propriétaires respectifs.

Modèles présentés sur la page de couverture : MX-5 Roadster Kazari 2.0L 184ch BM6 avec option peinture Deep Crystal Blue – MX-5 Roadster Exclusive-Line 1.5L 132ch BM6 avec option peinture Aero Grey – MX-5 RF Exclusive-Line 2.0L 184ch avec option peinture Soul Red Crystal.

L'imprimeur a fait ce travail avec responsabilité, ce qui se traduit en utilisation d'encre biologiques, papier 100% FSC et prépresse à 100% sans chimie.
Verspecht Drukkerij bvba
Nijverheidstraat 16, 1840 Londerzeel, Belgium

En raison des procédés techniques de reproduction, les teintes et caractéristiques présentées dans ce document peuvent être différentes des teintes et caractéristiques réelles.

Mazda se réserve le droit d'introduire des changements de caractéristiques et d'équipements en raison du développement constant de ses produits. Il est possible que les coloris et selleries présentés sur cette brochure diffèrent légèrement de la réalité en raison de restrictions dues à l'impression. Aussi, nous vous recommandons de contacter votre concessionnaire Mazda pour de plus amples informations.

Mazda Automobiles France SAS au capital de 304 898 € - 34 rue de la croix de fer, 78100 Saint-Germain-en-Laye - Siren : 434455960 RCS Versailles.
Les tarifs du MX-5 mentionnés sont les tarifs TTC maximum conseillés dans le réseau Mazda selon le Tarif MX-5/24 du 25/10/2023.

Ref. STACI : FPMX50124

Ne jeter que dans le bac de tri approprié.

